



**SANDEN**

# 取扱説明書

## サンデンショーケース 冷凍

GSR-C600P , C1000P, C1200P  
C1400P , C1600P

### 重要書類

### 目次

- 安全上のご注意…………… 1
- 各部の名称…………… 7
- 使用上のご注意…………… 8
- ご使用方法……………11
- 点検とお手入れのしかた……………13
- このようなときには……………15
- 故障と思ったら……………16
- 製品の仕様……………18
- アフターサービスと保証について……………19

このたびは、サンデン冷凍機応用製品をお買い上げいただき、ありがとうございました。

ご使用前に必ずこの取扱説明書をお読みいただき、正しくお使いください。









**火気厳禁**

可燃性の冷媒を使用  
火気を近づけない

**サンデン・リテールシステム株式会社**

# 安全上のご注意

- ご使用前に、この「安全上のご注意」をよくお読みの上、正しくお使いください。
  - ここに示した注意事項は、製品を安全に正しくお使いいただき、あなたや他の人々への危害や損害を未然に防止するためのものです。
- 注意事項は、「△警告」、「△注意」に区分していますが、誤った取扱いをした時に、死亡や重傷等の重大な結果に結び付く可能性が大きいものを特に「△警告」の欄にまとめて記載しています。しかし、「△注意」の欄に記載した事項でも、状況によっては重大な結果に結び付く可能性があります。いずれも安全に関する重要な内容を記載していますので、必ず守ってください。

文章の横にある    マークは行為の「禁止」    マークは使用者に対する行為の「強制事項」を表わしています。

## 警告



屋外で使用しないでください。雨水のかかる場所でご使用されますと、漏電・感電の原因になります。



湿気の多い所や、水のかかり易い場所に据付けしないでください。絶縁低下から漏電・感電の原因になります。



アース工事を行なってください。アース線は、ガス管、水道管、避雷針、電話のアース線には接続しないでください。アースが不完全な場合は、感電の原因になります。アース工事は、電気工事士の有資格者がD種接地工事をするよう法令で定められています。



電源は専用コンセントを使用し、電源コードは、途中で接続したり、延長コードの使用、タコ足配線をしないでください。感電や発熱・火災の原因になります。

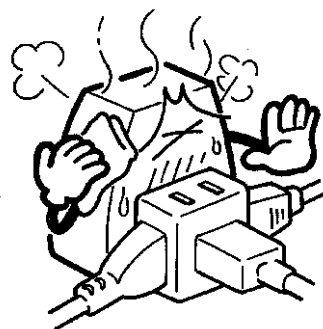
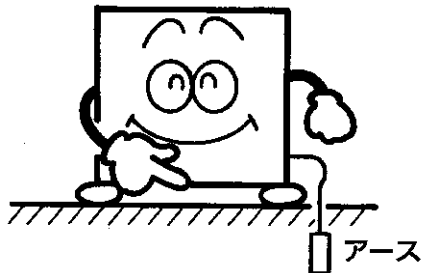

# 安全上のご注意

## 警告



電源コードを傷つけたり、加工したり、無理に曲げたり、引っ張ったり、たばねたりしないでください。また重いものを載せたり、挟み込んだりすると、電源コードが破損し、火災・感電の原因になります。



電源プラグは、ほこりが付着してないか定期的に確認し、がたのないように刃の根元まで確実に差込んでください。ほこりが付着したり、接続が不完全な場合は感電や火災の原因になります。

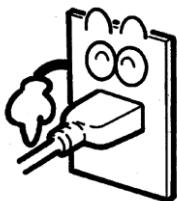

製品に直接水をかけたり、水を使って洗ったりしないでください。ショート、感電の原因になります。



漏電遮断器が作動した場合には、「点検とお手入れのしかた」を参照の上、弊社カスタマーセンター、お買い上げ店、または専門業者にご相談ください。無理な電源の復帰を行なうと感電・火災の原因になります。



揮発性、引火性のあるものは庫内にいれないでください。爆発や火災の原因になります。

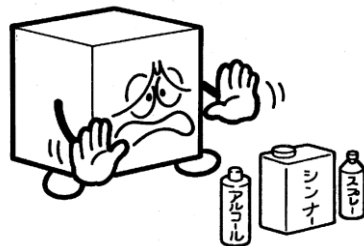

# 安全上のご注意

## 警告



専門業者以外の方は絶対に分解したり、修理・改造は行わないでください。分解、修理・改造に不備があると異常動作によりケガをしたり、感電・火災等の原因になります。



製品を一時的に使用を中止して保管する場合は、幼児が遊ぶ場所を避け、扉や引戸などを密閉できないようにしてください。幼児が閉じ込められる原因になります。



異常時は元電源を切ってから電源プラグを抜いて運転を停止してください。異常のまま運転を続けると感電、火災等の原因になります。



廃棄は専門の業者に依頼してください。放置しますと幼児が閉じ込められるなど事故の原因になります。



## 発火注意

本製品は冷媒に可燃性冷媒であるR290(プロパンガス)を使用しています。安全にご使用いただくため、以下の内容を必ず守ってください。



炎や火気の近くで使用しないでください。



冷媒回路に損傷をあたえないでください。



庫内では他の電気機器の使用や保管をしないでください。



排気口の前をモノなどでふさがないでください。



霜取工程を加速するために機械的な装置、その他の手段(水や熱湯、ドライヤー)などを用いしないでください。



風通しのいい所に設置してください。

# 安全上のご注意

## ⚠ 注意



漏電遮断器は定期的に作動確認をしてください。漏電遮断器を故障のまま使用すると、漏電のとき作動せず、感電の原因になることがあります。



網カゴには許容質量以上の物を載せたり、投げ入れたりしないでください。網カゴの落下によりケガの原因になることがあります。許容質量は製品の使用欄を参照してください。



製品の上には重量物や水を入れた容器を置かないでください。落下しケガをしたり、こぼれた水で電気部品の絶縁が悪くなり、漏電の原因になることがあります。



庫内には、ビンやカン類を入れないでください。中身が凍って割れ、ケガの原因になることがあります。

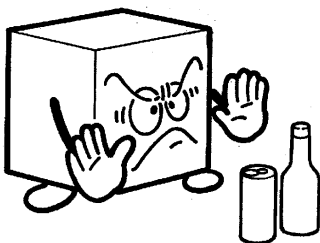

可燃性のスプレーを近くで使用したり、可燃物を置かないようにしてください。スイッチの火花などで引火し、発火の原因になることがあります。



製品の上に乗ったり、ものを載せたりしないでください。転倒破損、落下などによりケガの原因になることがあります。



長期間ご使用にならない場合は、安全のため電源プラグをコンセントから抜いてください。ほこりがたまって発熱、発火の原因になることがあります。



空気の吹出口や吸込口に指や棒などを入れないでください。内部でファンが高速回転していますのでケガの原因になることがあります。

## ⚠ 注意



掃除するときや整備、点検のときは、必ずスイッチを停止にして電源プラグを抜いてください。感電やファンによるケガ、ヒーターによる火傷の原因になることがあります。



製品を移動する時は、商品および棚板等の部品は取外してください。落下によるケガの原因となります。



製品を移動する時は、転倒に十分気をつけてください。転倒によるケガの原因になることがあります。



製品を移動する時は、電源プラグをコンセントから抜き、電源コードを傷つけないように移動してください。コードの損傷により感電・発火の原因になることがあります。



製品に油脂(食用油等)、あるいは果汁が付いた時は、必ずふき取ってください。また、製品を清掃するときは、中性以外の洗剤・溶剤・みがき粉などを使用しないでください。プラスチックが割れ、部品の落下によるケガの原因になることがあります。



霜取り時アイスピックなど先のとがったものは使用しないでください。冷却パイプを傷つけガス漏れの原因で使えなくなります。



製品を車両や船舶などで設置して利用しないでください。振動や傾きなどにより冷却能力の低下、故障の原因となります。



製品を移動する時は、ガラス部分には、力を加えないでください。破損し、ケガの原因になることがあります。



製品を移動する時は、排水を完全に行なってください。また、排水タンク付きの製品は排水タンクも外してください。水漏れや水の飛散から漏電・感電の原因になることがあります。

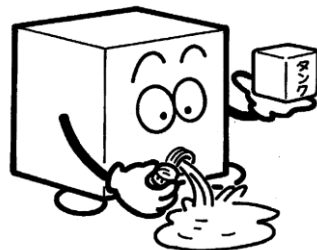

# 安全上のご注意

## ⚠ 注意



床面は丈夫で平らな所に水平になるように据付けてください。据付けに不備があると水漏れ、転倒・落下によるケガなどの原因になることがあります。

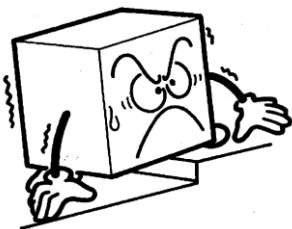

食品の展示販売用または一時保存用としてご使用ください。目的外の用途でご使用されますと保存品の品質低下などの原因になることがあります。



濡れた手で電源プラグ等の電気部品には、触れないでください。また、スイッチ操作をしないでください。感電の原因になることがあります。



電源プラグを抜くときは、先端のプラグを持って行なってください。コードを引っ張って抜くと芯線の一部が断線して発熱、発火の原因になることがあります。

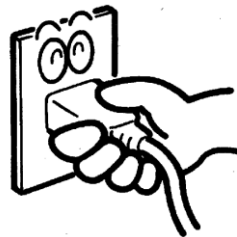

# 各部の名称

※定期的に排水タンクを引き出し溜まった水を捨ててください。

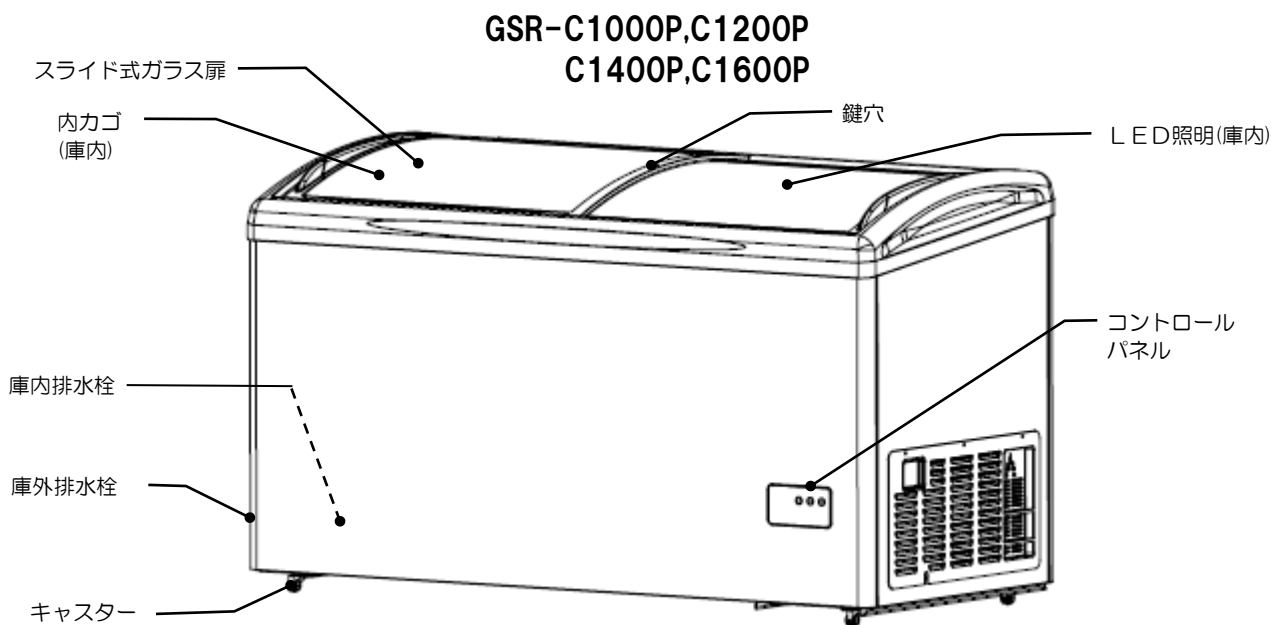
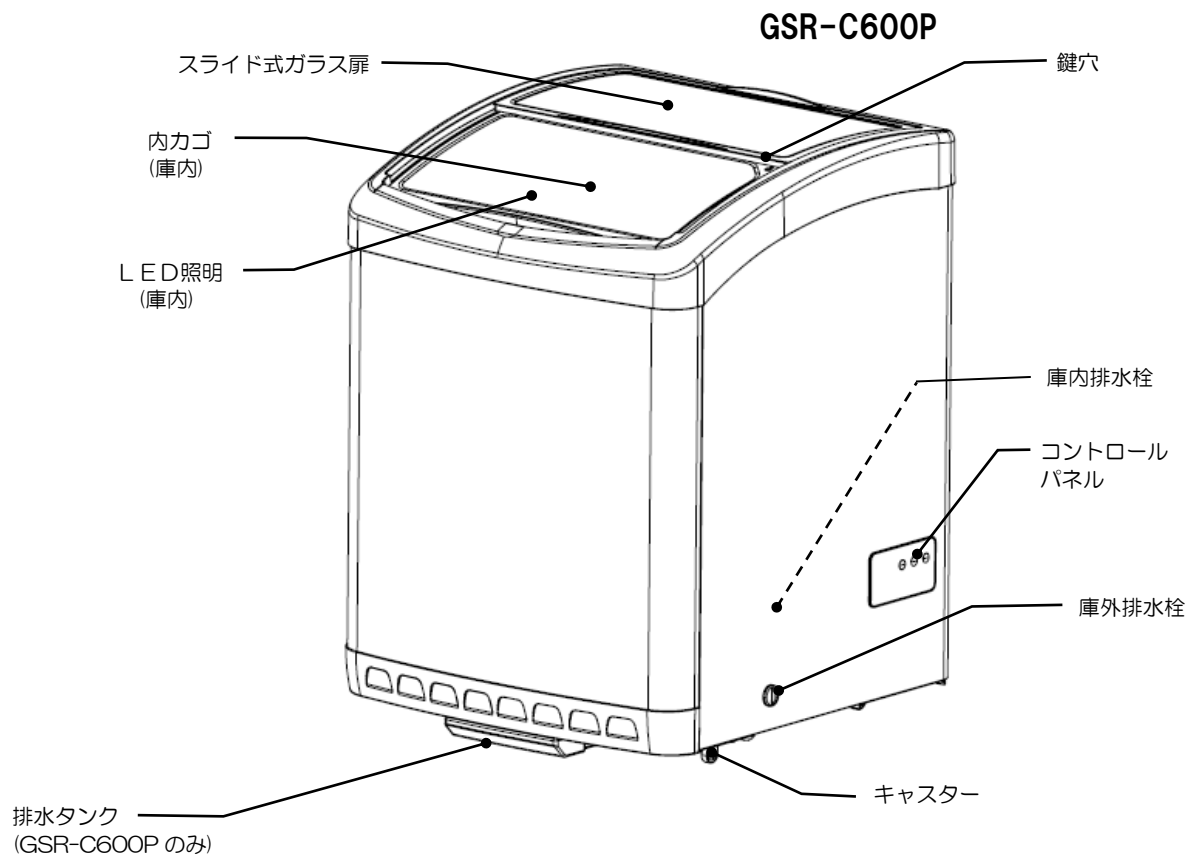



# 使用上のご注意

## 水・油脂のかからない所、湿気の少ない所

### ⚠ 警告

- 湿気の多い所や、水のかかり易い場所でご使用されますと、故障・漏電やさびの発生の原因になります。

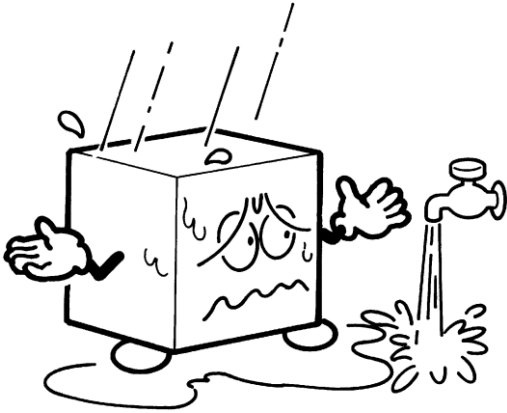

## 風通しの良い所

- 前後左右は必ず20cm以上あけてください。風通しが悪いと冷却性能が低下します。

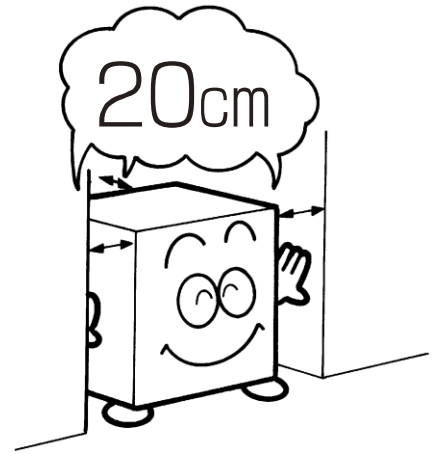

## 熱気の少ない所

- 直射日光の当たる所や、発熱器具の近くは避けてください。冷却性能が低下します。

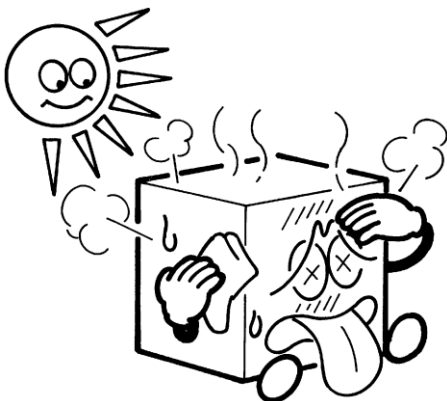

## 床面は丈夫で平らな所

### ⚠ 注意

- 床面は丈夫で平らな所に据付けてください。床面が不安定ですと、振動・騒音・転倒の原因にもなります。

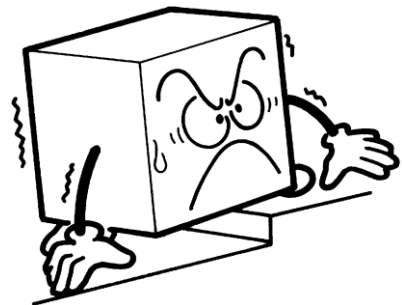

# 使用上のご注意

## 電源について

### ⚠ 警告

- 電源電圧は必ず100V専用コンセントからお取りください。

## 電源プラグの差込み

- 電源プラグを抜いてから、再び運転を始めるときは、6分以上たってから差込んでください。
- すぐに差込みますと、圧縮機に無理がかかり故障の原因になります。

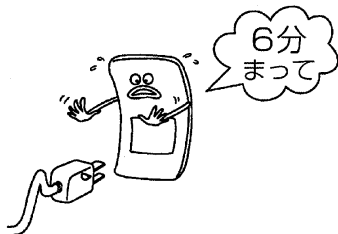

## 引戸の開閉はすばやく確実に

- 冷気の流出を防ぐため、扉はすみやかに閉めてください。節電にもつながります。
- 確実に閉じないと過着霜になり、冷えが悪くなります。

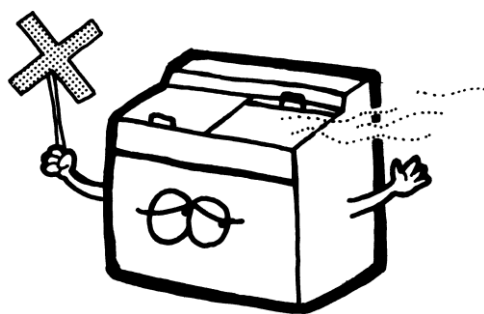

## 商品を入れるとき

- 据付け時は、約2時間運転し、庫内が冷えてから商品を入れてください。

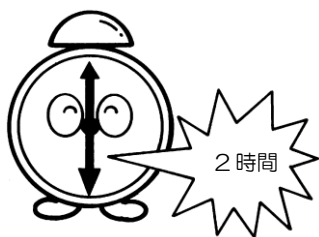

- ロードラインより上に商品を入れしないでください。これ以上入れますと、商品が溶けることがあります。

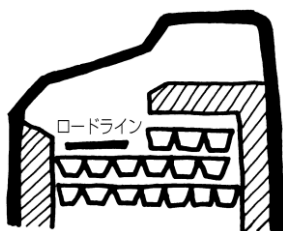

## 霜取り

- 霜が1cm以上ついたときには、ヘラでおとしてください。ナイフやきりなどを使いますと、蒸発器に傷をつけ、冷却不能になる危険がありますので絶対にやめてください。また、びんの角などで内箱をたたくことも絶対にやめてください。
- 霜取りヘラは付属しております。

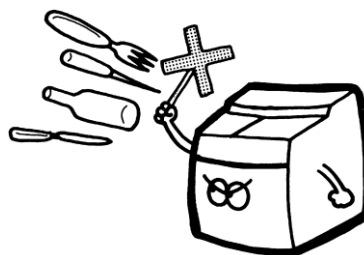

# 使用上のご注意

## アイスクリーム・冷凍食品の保存販売専用

### ⚠ 警告、⚠ 注意

- 水を凍らせたり、なまものを凍結させないでください。
- ビン類・缶類・引火性のものは入れないでください。中味が凍結して破裂したり、引火する危険があります

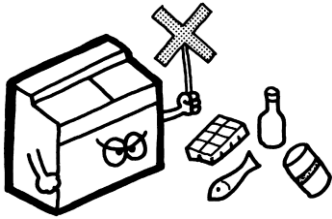

## ケースの外面が温かくなることがあります

- ケースの運転中、本体外面が温かく感じることがあります。これはケース本体に放熱パイプを内蔵しているためで、異常ではありません。
- 特に据付け時や、外気温の高い時は、熱く感じることもありますが、庫内の商品には影響はありません。

## 排水タンク (GSR-C600P のみ)

- 庫内の排水は、排水ホースを通して外に排出されます。
- 付属の排水タンクをセットして、排水を受けてください。
- 排水タンクは奥までしっかり差込んでください。
- 排水タンクの水があふれないように1日1回、多湿時には1日2回、水の量を確認し状況に応じて捨ててください。

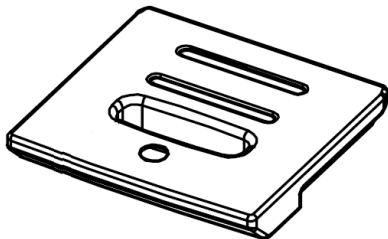

# ご使用方法

## コントロールパネルの操作方法

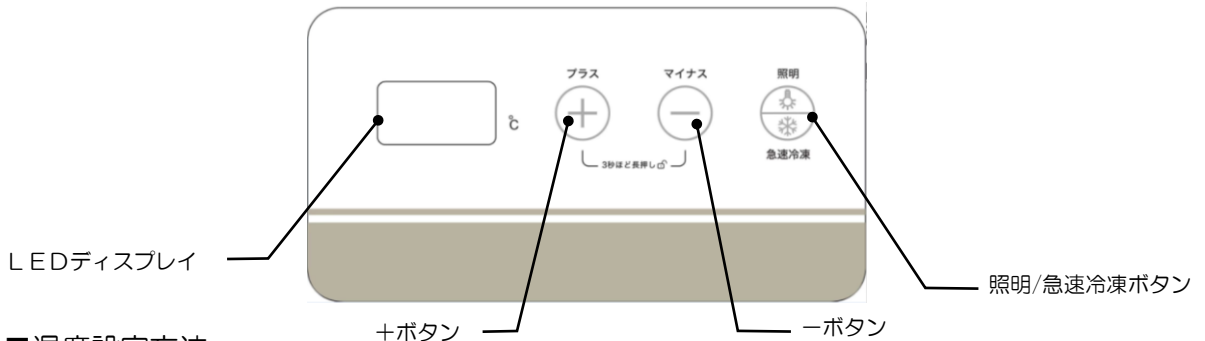

### ■温度設定方法

- ① LEDディスプレイに数字が点滅するまで、「+」ボタンと「-」ボタンを同時に3秒間押ししてください。(急速冷凍モードに設定されている場合はLEDディスプレイに「Sd」と表示されます。)
- ② 「+」ボタンまたは「-」ボタンを押すと温度を変更できます。温度はボタンを押す毎に0.1℃単位で変化します。  
※「+」ボタンまたは「-」ボタンをどちらか押し続けると、1秒毎に温度を1℃単位で変更できます。  
※ボタンを押さずに10秒経過すると表示されている温度に設定されます。  
※温度調整が可能な温度範囲は-25～10℃です。  
※庫内温度は製品出荷時に適温になるようにセットされています。**適温以外で使用された場合、故障の原因になる可能性があります。原則、庫内温度の調節は行わないでください。**

### ■急速冷凍モードの使い方

- ① LEDディスプレイに数字が点滅するまで、「+」ボタンと「-」ボタンを同時に3秒間押ししてください。
- ② 「照明/急速冷凍」ボタンを押すとLEDディスプレイに「Sd」と表示されます。  
※ボタンを押さずに10秒経過すると急速冷凍モードに設定されます。  
※急速冷凍モードでは、コンプレッサーが4時間毎に5～10分停止します。  
③ 急速冷凍モード中に①、②を行なうと急速冷凍モードを解除出来ます。

### ■照明の点灯/消灯

- ① 「照明/急速冷凍」ボタンを5秒間押すと照明が点灯します。
- ② 照明が点灯中に「照明/急速冷凍」ボタンを5秒間押すと消灯します。  
※照明の点灯は電源入力後30秒以上経過してから行ってください。

### ■エラーコードの種類

[Er] センサー断線故障

[Err] センサー短絡故障

- センサーに異常がある場合、エラーコードがLEDディスプレイに表示されます。
- エラー発報中は、コンプレッサーが20分稼働、10分停止の運動を繰り返します。

# ご使用方法

## 扉の施錠

- 付属品の鍵を使って施錠出来ます。
- 引戸下側のガラス扉の鍵穴に合わせてシリンダー付きの鍵を差し込んで施錠します。

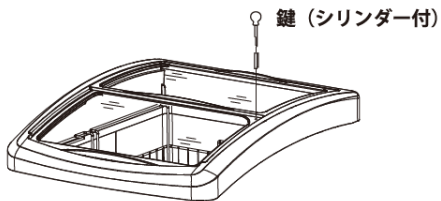

## 排水タンクの設置

- 排水タンクは前面下部のレールに合わせて突き当たるまで差込んでください。  
(GSR-C600Pのみ)

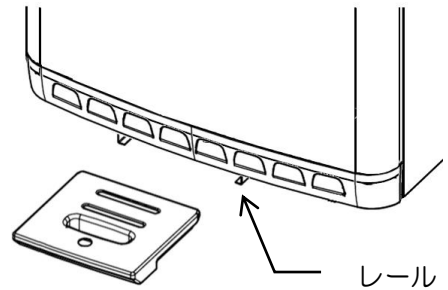

# 点検とお手入れのしかた

機械を長持ちさせ、いつまでもスムーズに働かせるために、日常のお手入れを心がけてください。

## 漏電遮断器について

### ⚠ 注意

#### 【作動テスト】

- 製品設置時および月に1回は運転中に作動テストを行なってください。
- ①カバーを外してください。
- ②テストボタンを押してください。  
→製品の運転が止まれば正常です。  
※通常はレバーが「OFF」になりますが、「ON」のままでも問題ありません。
- ③レバーを「ON」に戻してください。  
※レバーが「ON」のままであれば「OFF」に切り替え、「ON」に戻してください。  
→製品の運転が始まれば正常です。
- ④カバーを元の位置に固定してください。



レバー

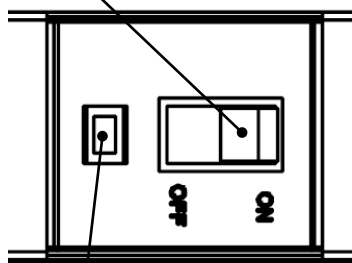

テストボタン

### ⚠ 警告

#### 【使用中に作動した場合】 (レバーが「OFF」になる)

- ①電源プラグを抜いてください。
- ②レバーを「ON」にしてください。  
※レバーが「ON」のままであれば「OFF」に切り替え、「ON」に戻してください。
- ③再び電源プラグを差し込んでください。
- ④それでもレバーが「OFF」もしくは「ON」のまま製品の運転が始まらなければ、製品の漏洩です。  
●電源プラグを抜き、弊社カスタマーセンター、またはお買い上げ店にご連絡ください。

製品の漏電以外にも、雷などの外部要因により誤作動する場合がありますが、これは故障ではありません。  
この場合はレバーを「ON」にしてください。  
※レバーが「ON」のままであれば「OFF」に切り替え、「ON」に戻してください。  
再び正常運転します。

# 点検とお手入れのしかた

## 本体の清掃

- 製品に油脂（食用油等）が付いたときは、必ずふき取ってください。
  - 表面の汚れが落ちにくいときは、うすめた中性洗剤と柔らかな布で清掃し、よくふき取ってください。
- 注）油脂(食用油等)や中性以外の洗剤・溶剤・みがき粉などは製品を傷めます。  
特に塩素系成分を含んだ洗剤・漂白剤・殺菌剤は絶対に使用しないでください。  
(プラスチックの割れの原因になります)

### ⚠警告

- なお、製品に直接水をかけないでください。  
故障の原因となります。



# このようなときには

## 長期間の運転休止

### ⚠ 警告

- 商品を全部取出し、電源プラグを抜いてください。
- 庫内は清掃し、水気をよくふき取り、扉を開放して庫内を乾燥させてください。
- 幼児が遊ぶ可能性のある所には置かないでください。
- 直射日光の当たる所や湿気の多い所には保管しないでください。

## 製品の処分

### ⚠ 警告

- 製品を放置すると幼児が閉じ込められるなど事故の原因となります。
- 幼児が遊ぶ可能性のある場所には放置しないよう、特にご注意ください。
- 可燃性の冷媒を使用しているため、火気に近づけないでください。
- 製品の処分は可燃性ガスを取扱可能な専門の業者にご依頼ください。

## 停電

- 停電のときには、毛布や断熱材をかぶせて熱の入るのを防いでください。
- 長い停電のときには、ドライアイスを入れてください。

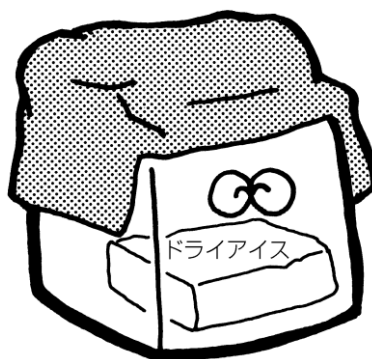



# 故障と思ったら

## ⚠ 警告

故障と思われることがありましたら、修理を依頼される前に次のことをお調べください。

それでも正しく運転しないときは、元電源を切ってから電源プラグを抜き、商品の溶解・腐敗防止のため、商品を別のケースに移すなどの処理をした上で、弊社カスタマーセンター、またはお買い上げ店にご連絡ください。

症 状	点 検 項 目	処 置
運転しない	<ul style="list-style-type: none"><li>● 停電ではありませんか。</li><li>● 電源プラグが外れていませんか。</li><li>● ブレーカーが「切」になっていませんか。</li><li>● 漏電遮断器のスイッチが「OFF」になっていませんか。</li></ul>	<ul style="list-style-type: none"><li>● 元電源を切った状態で、電源プラグをコンセントに確実に差込んでください。</li><li>● 元電源を切った状態で、電源プラグを抜いてから、ブレーカを「入」にしてください。</li><li>● 「点検とお手入れのしかた」に従い、操作してください。</li></ul>
よく冷えない	<ul style="list-style-type: none"><li>● 設置環境は適切ですか。</li><li>● 引戸が開いたままになっていませんか。</li><li>● 設定温度は適切ですか。</li><li>● ロードラインより上に商品がありませんか。</li><li>● 内箱に霜が付き過ぎていませんか。</li></ul>	<ul style="list-style-type: none"><li>● 「使用上のご注意」に従い、設置環境を見直してください。</li><li>● 引戸の開閉は、すみやかに確実に行ってください。</li><li>● 「ご使用方法」に従い、庫内温度の調節をしてください。</li><li>● 「ご使用上の注意」に従い、ロードラインより上に商品を入れないでください。</li><li>● 「ご使用上の注意」に従い、霜を取ってください。</li></ul>

# 故障と思ったら

症 状	点 検 項 目	処 置
音がうるさい	<ul style="list-style-type: none"> <li>●床がしっかりしていますか。</li> <li>●ケースが、がたついていませんか。</li> <li>●ケースの背面が壁などに当たっていませんか。</li> <li>●ケースの後ろに容器などが落ちていませんか。</li> </ul>	<ul style="list-style-type: none"> <li>●「使用上のご注意」に従い、丈夫で平らな所に据付けてください。</li> <li>●「使用上のご注意」に従い、壁に当たらないようにしてください。</li> <li>●後ろに落ちている容器等を取除いてください。</li> </ul>
底面の水漏れ	<ul style="list-style-type: none"> <li>●排水トレイが外れていませんか。</li> </ul>	<ul style="list-style-type: none"> <li>●「ご使用方法」に従い、排水トレイを取付けてください。</li> </ul>

- 運転開始後しばらくの間、圧縮機からやや大きめの音がすることがありますが、冷却とともに静かになります。
- 冷却運転時、ゴォーゴォーというような音や水の流れるような音がする場合がありますが、冷却用のガスが流れる音ですので故障ではありません。

## ※[警告、注意]の表示板について

△警告、△注意 のついている表示板は、常に正しく読めるように清掃や貼替えをしてください。

交換用表示板は、弊社カスタマーセンター、またはお買い上げ店にご連絡ください。

# 製品の仕様

形 式	GSR-C600P		GSR-C1000P		GSR-C1200P		
定格内容積 (L)	97		203		258		
冷 却 性 能	外気温 30℃、無負荷、直射日光を受けない状態において 庫内温度-20℃以下						
外形寸法 (mm)	幅	610		1034		1234	
	奥行	650		663		663	
	高さ	843		843		843	
内箱寸法 (mm)	幅	467		891		1091	
	奥行	497		510		510	
	高さ	615		608		608	
製品質量 (kg)	35		55		61		
扉 (引戸)	単板ガラス(Low-E ガラス)						
電 源	100V 50/60Hz						
消費電力 (W)	112/115		147/149		153/155		
圧 縮 機	単相 100V 全密閉型						
冷 媒	R290						
付 属 品	排水タンク、カゴ、 霜取ヘラ、カギ		カゴ、霜取ヘラ、カギ				
そ の 他	漏電遮断器付						

形 式	GSR-C1400P		GSR-C1600P				
定格内容積 (L)	313		368				
冷 却 性 能	外気温 30℃、無負荷、直射日光を受けない状態において 庫内温度-20℃以下						
外形寸法 (mm)	幅	1434		1634			
	奥行	663		663			
	高さ	843		843			
内箱寸法 (mm)	幅	1291		1491			
	奥行	510		510			
	高さ	608		608			
製品質量 (kg)	67		73				
扉	単板ガラス(Low-E ガラス)						
電 源	100V 50/60Hz						
消費電力 (W)	197/207			200/210			
圧 縮 機	単相 100V 全密閉型						
冷 媒	R290						
付 属 品	カゴ、霜取ヘラ、カギ						
そ の 他	漏電遮断器付						

# アフターサービスと保証（無料修理）について

●故障が起きたときは、弊社カスタマーセンター、またはお買い上げ店にご遠慮なくお申し付けください。

その際はお電話で次のことをはっきりと連絡されるよう、お願い致します。

- ①機械の種類と形式名（保証書に記入してあります。）
- ②不具合の内容（できるだけ詳しく）
- ③設置の場所（住所と電話番号）
- ④管理責任者名

●保証については、保証書に記載している期間は無料で修理致しますが、特別な場合は弊社の修理料金規定に基づいて、実費を頂くこととなります。詳しくは保証書の無料修理規定をご覧ください。

なお、サービスマンが訪問した際は、必ず保証書を提示してください。